



**WEST**  
PASSION

TEL. 06 24 61 08 06 <http://www.west-passion.fr>

**CIRCUIT ESSENCE RESERVOIR**

# CIRCUIT ESSENCE RESERVOIR

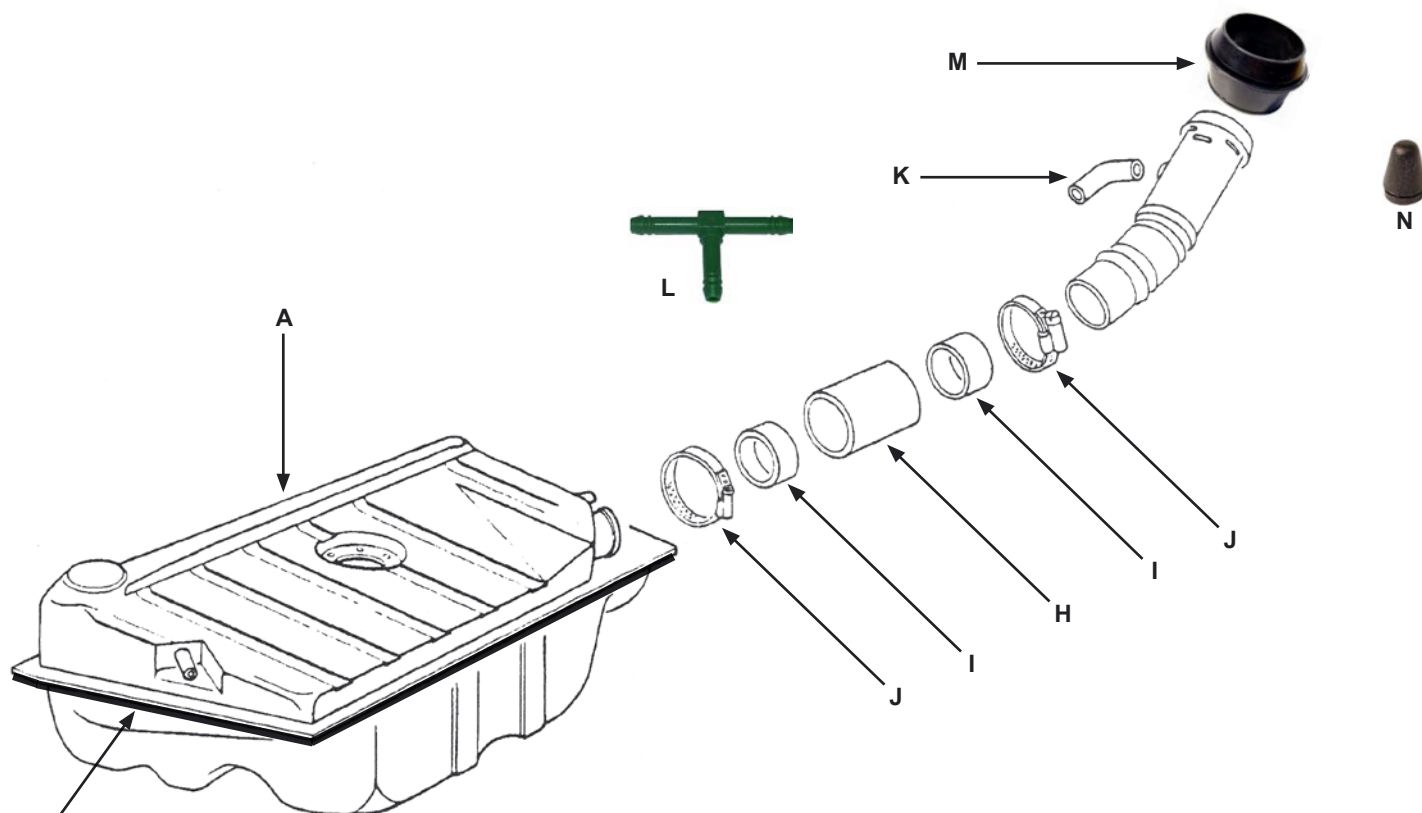

## RESERVOIR

- 42 410 réservoir à essence 8/61-7/67
- A 42 420 réservoir à essence 8/67- sauf 1302-1303
- 42 430 réservoir à essence 1302-1303

## JOINT

- 42 434 joint entre caisse et réservoir -60
- B 42 435 joint entre caisse et réservoir 61-

## SORTIE DE RESERVOIR

- C 42 442 robinet de réserve 10/52-55
- D 42 445 robinet de réserve 56-61
- E 42 443 sortie réservoir à essence 61-  
(ce kit comprend raccord + tube + filtre)
- F 42 440 chaussette de réservoir (qualité origine)
- G 42 444 joint d'étanchéité de sortie de réservoir toutes années

## TUYAU DE REMPLISSAGE

- H 42 448 tuyau remplissage réservoir à essence qualité origine
- H 42 449 tuyau remplissage réservoir à essence qualité repro longueur 21cm
- I 42 447 joint d'étanchéité pour tuyau de remplissage de réservoir essence (2 pour 12/1300 et 4 pour 1302/1303)
- J 42 308 collier pour tuyau de remplissage à essence réf 42448 ou 42449
- K 42 452 tuyau coudé de trop plein de réservoir 68-
- L 42 684 raccord de mise à air de réservoir diam 4mm
- M 42 446 joint d'étanchéité tuyau essence joue d'aile 71-
- N 18 840 butée de trappe de réservoir

## BOUCHON DE RESERVOIR

- A 42 451 bouchon de réservoir 08/52-12/53 diam 60mm
- B 42 453 bouchon de réservoir 53-55 diam 100mm  
(applicable sur certaine cox -53)
- C 42 454 bouchon de réservoir 56-60 diam 80mm
- D 42 455 bouchon de réservoir 60-67 diam 70mm  
pour réservoir d'origine
- E 42 450 bouchon de réservoir -67 pour réservoir repro réf 42410
- F 42 460 bouchon de réservoir 1/4 tour à clé 8/67- 7/71
- G 42 465 bouchon de réservoir 1/4 tour sans clef 8/67- 7/71
- H 42 480 bouchon de réservoir à clé à visser 8/71- **HELLA**
- I 42 485 bouchon de réservoir à visser sans verrouillage 8/71-



### JOINT DE BOUCHON DE RESERVOIR

- 42 475 joint de bouchon de remplissage essence 100mm 53-55  
et applicable sur certaine cox -53
- 42 476 joint de bouchon de remplissage essence 80mm 56-60
- 42 477 joint de bouchon de remplissage essence 70mm 61-67  
(pour bouchon d'origine)
- 42 478 joint de bouchon de remplissage essence 60mm 52-53

## JAUGE FLOTTEUR

- J 42 500 jauge flotteur essence mécanique 8/61-7/67
- K 42 511 jauge flotteur essence 8/67- **VDO** (sauf 1302-1303)
- L 42 520 jauge flotteur essence 1302-1303
- M 42 525 joint entre flotteur et réservoir 1200-1300 8/61-
- N 42 523 joint entre flotteur et réservoir 1302-1303

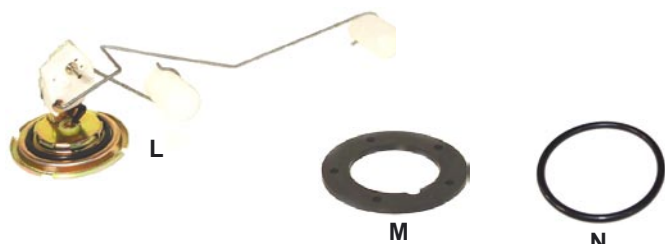

## CADRAN DE NIVEAU

- O 42 560 cadran de niveau d'essence mécanique 8/61-7/67
- P 42 570 cadran de niveau d'essence (dans le compteur) 8/67-
- Q 42 575 stabilisateur de niveau d'essence  
(derrière cadran essence réf 42570)



## DURITE A ESSENCE

### TYPE ORIGINE

- R 42 651 durite essence diamètre intérieur 5 mm **1 mètre**
- R 42 650 durite essence diamètre intérieur 5 mm **10 mètres**
- R 42 653 durite essence diamètre intérieur 7 mm **1 mètre**
- R 42 654 durite essence diamètre intérieur 7 mm **10 mètres**

### TRESSEE INOX (au mètre)

- S 42 680 durite essence tressée inox diamètre intérieur 6 mm
- S 42 683 durite essence tressée inox diamètre intérieur 8 mm

### RACCORD ET COLLIER

- T 42 685 raccord d'essence métallique en T diamètre 6 mm
- T 42 686 raccord d'essence métallique en T diamètre 8 mm
- U 42 652 collier de serrage tuyau d'essence de 5 à 8mm de diamètre

### FILTRE

- V 42 600 filtre à essence universel
- W 42 620 filtre à essence chrome/verre pour durite 6 mm
- W 42 625 filtre à essence chrome/verre pour durite 8 mm

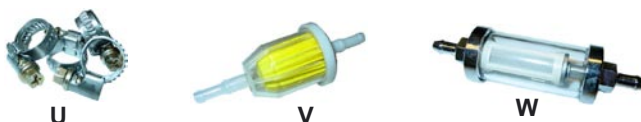



**WEST**  
PASSION

TEL 06 24 61 08 06 <http://www.west-passion.fr>